

Vollauszug Tipmatic Plus 40 kg

Aufschiebmontage mit komfortabler Tipmatic Plus Auswurftechnik.



- Vollauszug synchronisiert, 40 kg Tragkraft
- Tipmatic Plus Auswurfautomatik
- Stufenlose Selbst-Arretierung des Schubkastens beim Aufschieben auf die Führung
- Integrierte Höhenverstellung, werkzeuglos +3,5 mm
- Verstelladapter für werkzeuglose Seitenverstellung $\pm 1,5$ mm, Neigungsverstellung +4,0 mm und Frontspaltverstellung $\pm 1,5$ mm (Werkseinstellung 4,5 mm)

Dynapro Vollauszug, 40 kg



Nennlänge	Artikel-Nr. Tipmatic Plus
250	F130116036204
270	F130116037204
300	F130116038204
320	F130116039204
350	F130116040204
380	F130116041204
400	F130116042204
420	F130116043204
450	F130116044204
480	F130116045204
500	F130116046204
520	F130116047204
550	F130116048204
VPE 5	

VPE 5 = 5 Garnituren pro Karton

Rastkupplung, Verstelladapter Tipmatic Plus, Verriegelungseinheit und Verbindungshebel im Set

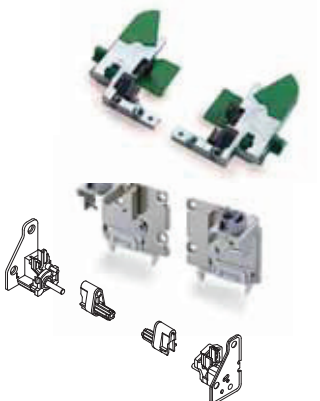

	Artikel-Nr.
(Bitte separat bestellen)	F134125076504
	VPE 1 / 5

VPE 1 / 5 = 1 Set Rastkupplung li/re, 1 Set Verstelladapter Tipmatic Plus li/re, 1 Set Verriegelung li/re, 2 Stück Verbindungshebel im Beutel, 5 Beutel pro Karton

4-seitiger Schubkasten

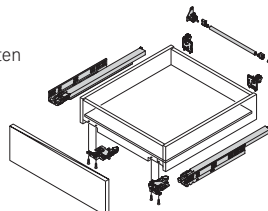

3-seitiger Schubkasten

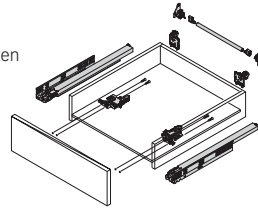

Innenschub

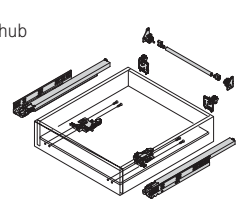

Synchronisationsstange

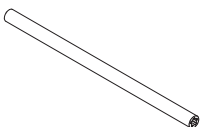

	Artikel-Nr.
(Bitte separat bestellen)	6430.1070.5
	VPE 10

VPE 10 = 10 Stück

VPE = Verpackungseinheit

Zubehör und Montagehilfen

Grass Ino(x)sys	Seite 14	Inneneinteilungssysteme	Seite 18	Technische Informationen	Seite 22
Rundreling	Seite 16	Zubehör und Montagehilfen	Seite 20		

Nennlänge	Schubkastenlänge	mind. Einbautiefe	Schubkasten	Innenschub
250	240	275		
270	260	295		
300	290	325		
320	310	345		
350	340	375		
380	370	405		
400	390	425		
420	410	445		
450	440	475		
480	470	505		
500	490	525	SK = Schubkastenlänge NL = Nennlänge X = Mindesteinbautiefe	
520	510	545		
550	540	575		

Befestigungsposition Rastkupplung **Schubkasten-Einbaumaße**

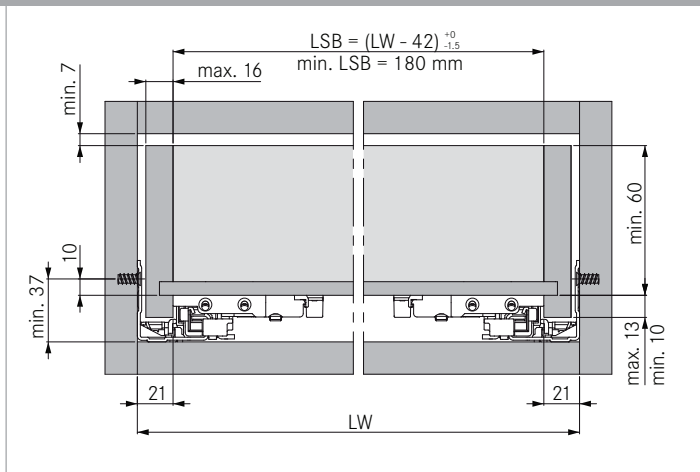
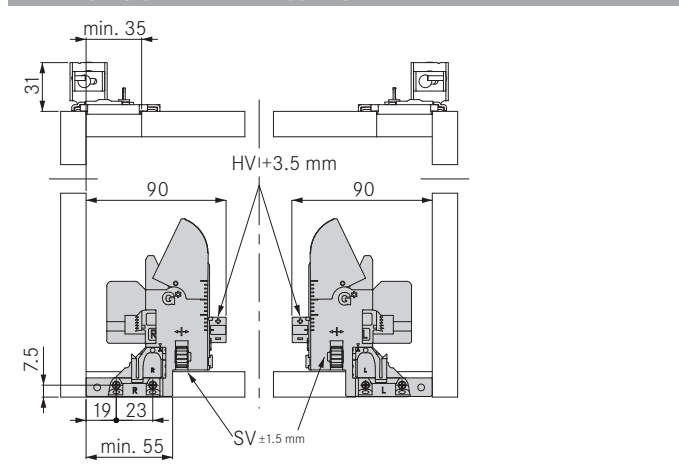

Befestigungsposition Verstelladapter Tipmatic Plus **Befestigungsposition der Korpuschienen**

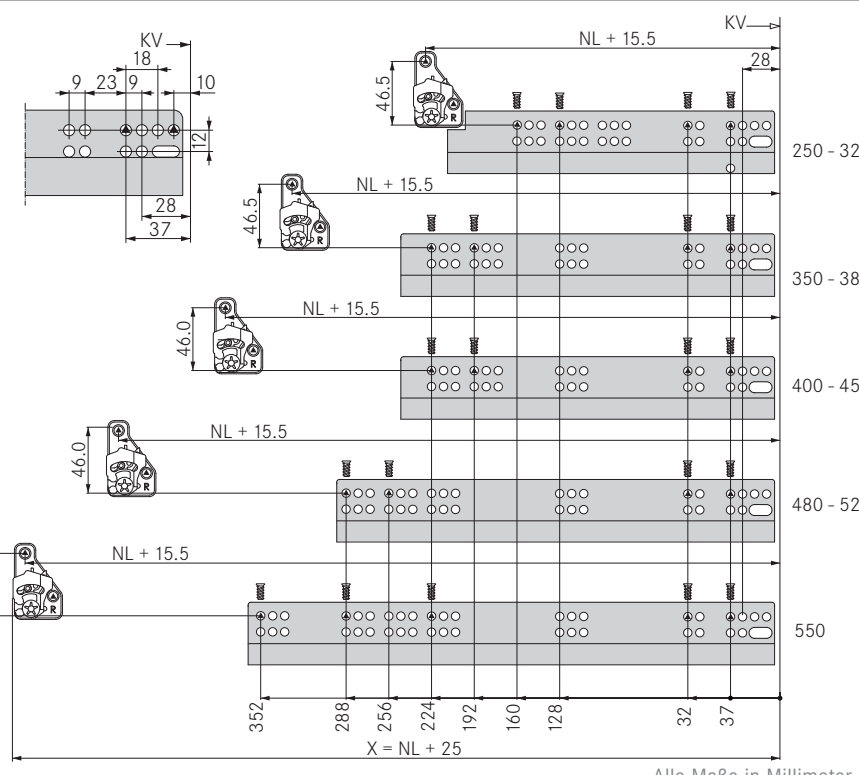
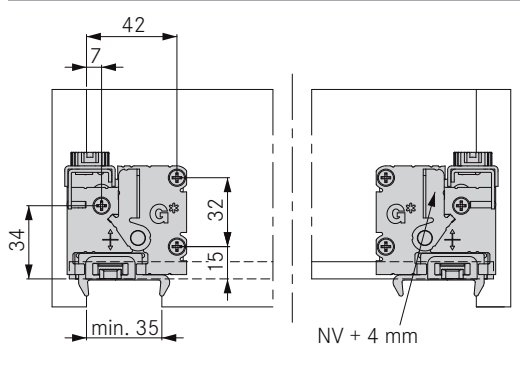

Befestigungsposition Verriegelungseinheit

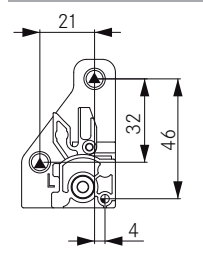

LSB = Lichte Schubkastenbreite
 LW = Lichte Weite des Korpus
 HV = Höhenverstellung
 SV = Seitenverstellung
 NV = Neigungsverstellung
 KV = Korpusvorderkante
 TV = Tiefenverstellung

Alle Maße in Millimeter.

System-Information

Führungen

Organisations- und Reling-Systeme

Zubehör und Montagehilfen

Technische Informationen

Vollauszug Tipmatic Plus 60 kg

Aufschiebmontage mit komfortabler Tipmatic Plus Auswurftechnik.



- Vollauszug synchronisiert, 60 kg Tragkraft
- Tipmatic Plus Auswurfautomatik
- Stufenlose Selbst-Arretierung des Schubkastens beim Aufschieben auf die Führung
- Integrierte Höhenverstellung, werkzeuglos +3,5 mm
- Verstelladapter für werkzeuglose Seitenverstellung $\pm 1,5$ mm, Neigungsverstellung +4,0 mm und Frontspaltverstellung $\pm 1,5$ mm (Werkseinstellung 4,5 mm)

Dynapro Vollauszug, 60 kg



Nennlänge	Artikel-Nr. Tipmatic Plus
450	F130116049204
500	F130116050204
520	F130116051204
550	F130116052204
580	F130116053204
600	F130116054204
650	F130116055204
	VPE 5

VPE 5 = 5 Garnituren pro Karton

Rastkupplung, Verstelladapter Tipmatic Plus, Verriegelungseinheit und Verbindungshebel im Set

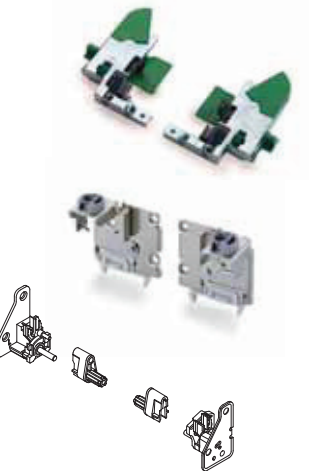

	Artikel-Nr.
(Bitte separat bestellen)	F134125076504
	VPE 1 / 5

VPE 1 / 5 = 1 Set Rastkupplung li/re, 1 Set Verstelladapter Tipmatic Plus li/re, 1 Set Verriegelung li/re, 2 Stück Verbindungshebel im Beutel, 5 Beutel pro Karton

4-seitiger Schubkasten

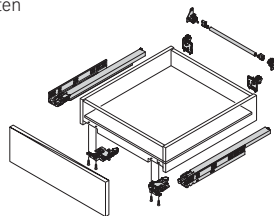

3-seitiger Schubkasten

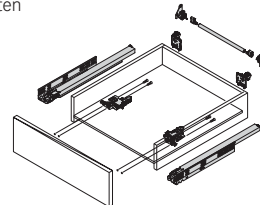

Innenschub

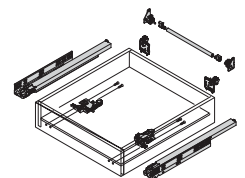

Synchronisationsstange

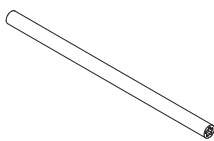

	Artikel-Nr.
(Bitte separat bestellen)	6430.1070.5
	VPE 10

VPE 10 = 10 Stück

VPE = Verpackungseinheit

Zubehör und Montagehilfen

Grass Ino(x)sys	Seite 14	Inneneinteilungssysteme	Seite 18	Technische Informationen	Seite 22
Rundreling	Seite 16	Zubehör und Montagehilfen	Seite 20		

Nennlänge	Schubkastenlänge	mind. Einbautiefe	Schubkasten	Innenschub
450	440	475		
500	490	525		
520	510	545		
550	540	575		
580	570	605		
600	590	625		
650	640	675	<p>SK = Schubkastenlänge NL = Nennlänge X = Mindesteinbautiefe</p>	

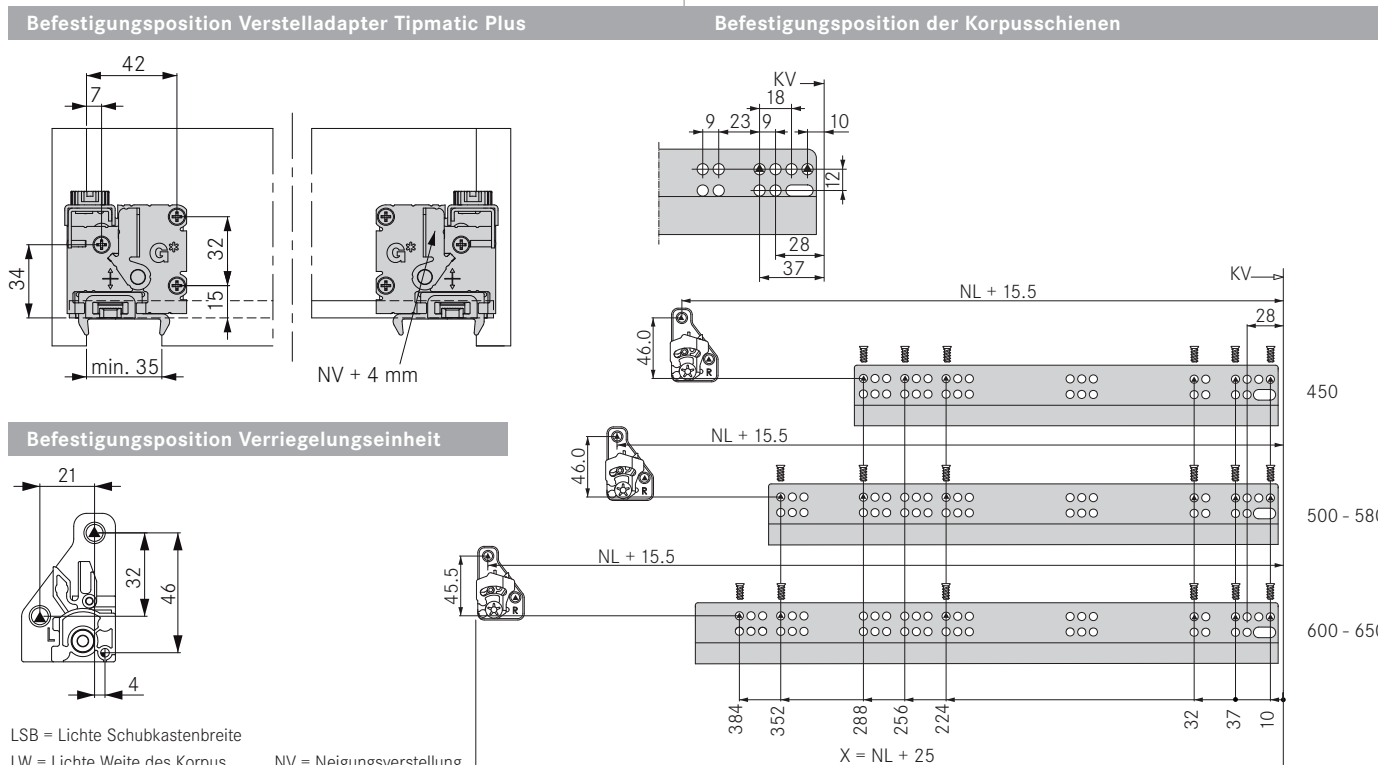
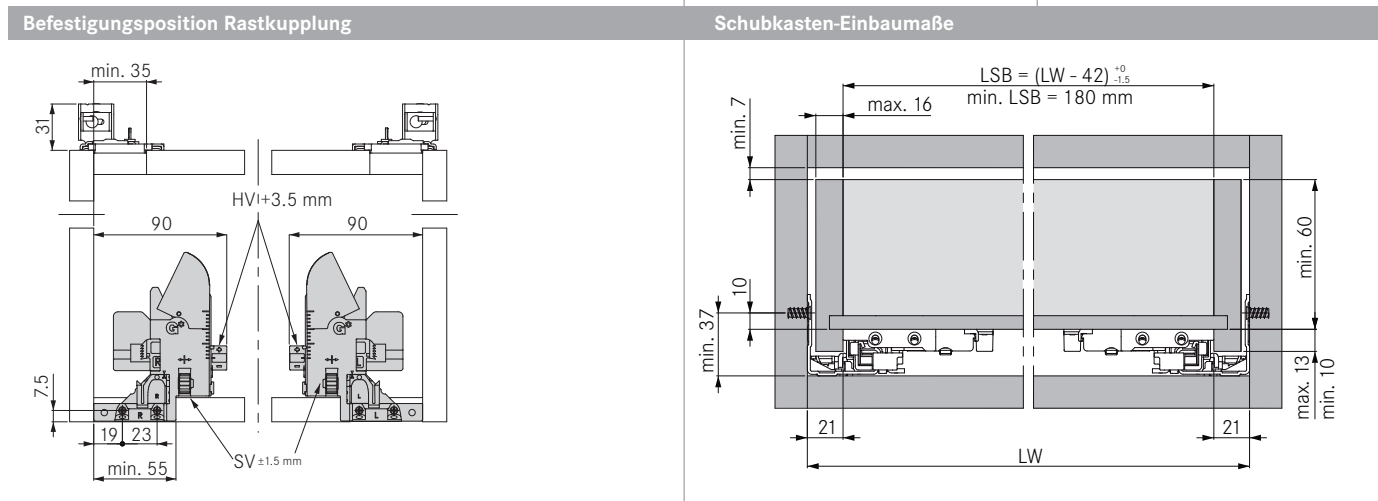

LSB = Lichte Schubkastenbreite
LW = Lichte Weite des Korpus
HV = Höhenverstellung
SV = Seitenverstellung
NV = Neigungsverstellung
KV = Korpusvorderkante
TV = Tiefverstellung

Alle Maße in Millimeter.