

Vollauszug Soft-close 40 kg

Aufschiebemontage mit integrierter Soft-close Dämpfung.



- Vollauszug synchronisiert, 40 kg Tragkraft
- Soft-close Dämpfungssystem
- Stufenlose Selbst-Arretierung des Schubkastens beim Aufschieben auf die Führung
- Integrierte Höhenverstellung, werkzeuglos +3,5 mm
- Verstelladapter für werkzeuglose Seitenverstellung ±1,5 mm und Neigungsverstellung +4,0 mm

Dynapro Vollauszug, 40 kg



Nennlänge	Artikel-Nr. Soft-close
250	F130116014204
270	F130116015204
300	F130116016204
320	F130116017204
350	F130116018204
380	F130116019204
400	F130116020204
420	F130116021204
450	F130116022204
480	F130116023204
500	F130116024204
520	F130116025204
550	F130116026204
VPE 5	

VPE 5 = 5 Garnituren pro Karton

Rastkupplung und Verstelladapter im Set



	Artikel-Nr.
(Bitte separat bestellen)	F134125074517
	VPE 1 / 50

VPE 1/50 = 1 Set Rastkupplung li/re und 1 Set Verstelladapter li/re im Beutel, 50 Beutel pro Karton

4-seitiger Schubkasten

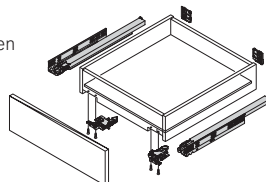

3-seitiger Schubkasten

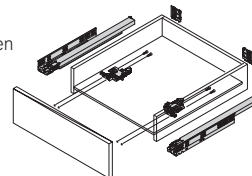

Innenschub

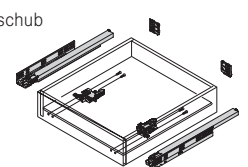

VPE = Verpackungseinheit

Zubehör und Montagehilfen			
Grass Ino(x)sys	Seite 14	Inneneinteilungssysteme	Seite 18
Rundreling	Seite 16	Zubehör und Montagehilfen	Seite 20
		Technische Informationen	Seite 22

Nennlänge	Schubkastenlänge	mind. Einbautiefe	Schubkasten	Innenschub
250	240	253	<p>SK = Schubkastenlänge NL = Nennlänge X = Mindesteinbautiefe</p>	
270	260	273		
300	290	303		
320	310	323		
350	340	353		
380	370	383		
400	390	403		
420	410	423		
450	440	453		
480	470	483		
500	490	503		
520	510	523		
550	540	553		

Befestigungsposition Rastkupplung **Schubkasten-Einbaumaße**

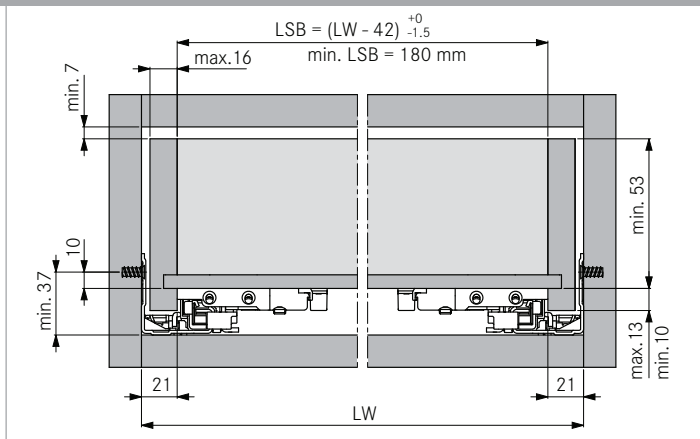
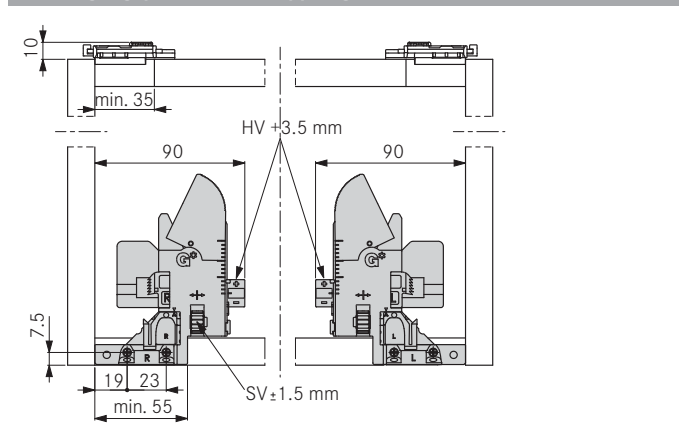

Befestigungsposition Verstelladapter **Befestigungsposition der Korpuschienen**

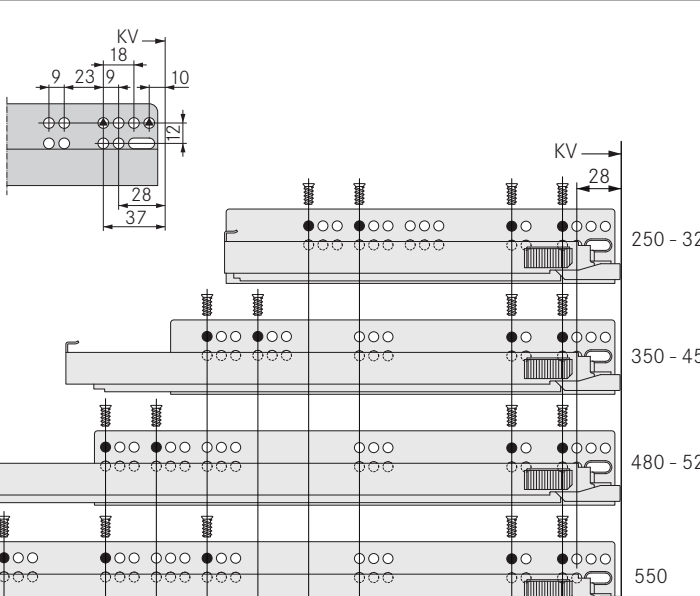
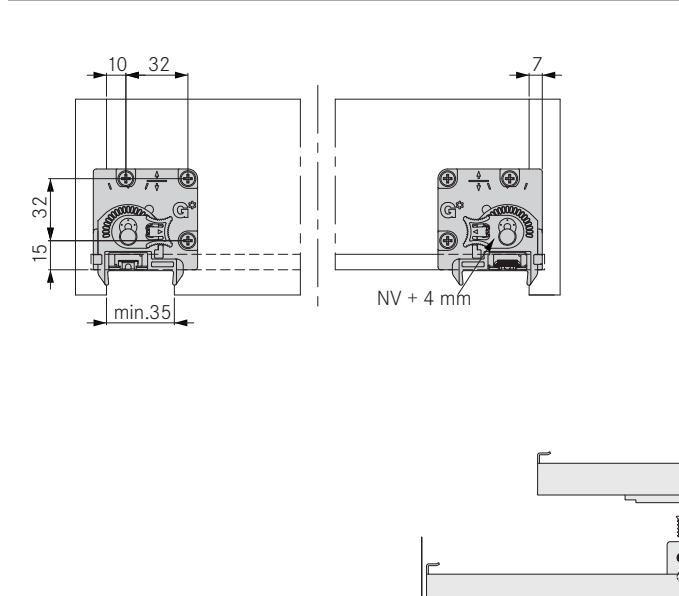

LSB = Lichte Schubkastenbreite
LW = Lichte Weite des Korpus
HV = Höhenverstellung
SV = Seitenverstellung
NV = Neigungsverstellung
KV = Korpusvorderkante

Alle Maße in Millimeter.

System-Information

Führungen

Organisations- und Reling-Systeme

Zubehör und Montagehilfen

Technische Informationen

Vollauszug Soft-close 60 kg

Aufschiebemontage mit integrierter Soft-close Dämpfung.



- Vollauszug synchronisiert, 60 kg Tragkraft
- Soft-close Dämpfungssystem
- Stufenlose Selbst-Arretierung des Schubkastens beim Aufschieben auf die Führung
- Integrierte Höhenverstellung, werkzeuglos +3,5 mm
- Verstelladapter für werkzeuglose Seitenverstellung ±1,5 mm und Neigungsverstellung +4,0 mm

Dynapro Vollauszug, 60 kg



Nennlänge	Artikel-Nr. Soft-close
450	F130116027204
500	F130116028204
520	F130116029204
550	F130116030204
580	F130116031204
600	F130116032204
650	F130116033204
700*	F130116034204
750*	F130116035204
VPE 5	

VPE 5 = 5 Garnituren pro Karton

* Tragkraft 50 kg

Rastkupplung und Verstelladapter im Set



	Artikel-Nr.
(Bitte separat bestellen)	F134125074517
	VPE 1 / 50

VPE 1/50 = 1 Set Rastkupplung li/re und 1 Set Verstelladapter li/re im Beutel, 50 Beutel pro Karton

4-seitiger Schubkasten

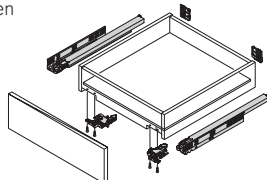

3-seitiger Schubkasten

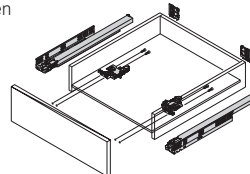

Innenschub

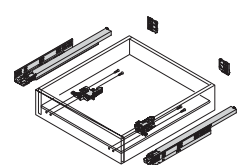

VPE = Verpackungseinheit

Zubehör und Montagehilfen			
Grass Ino(x)sys	Seite 14	Inneneinteilungssysteme	Seite 18
Rundreling	Seite 16	Zubehör und Montagehilfen	Seite 20
		Technische Informationen	Seite 22

Nennlänge	Schubkastenlänge	mind. Einbautiefe	Schubkasten	Innenschub
450	440	453		
500	490	503		
520	510	523		
550	540	553		
580	570	583		
600	590	603		
650	640	653		
700	690	703		
750	740	753	SK = Schubkastenlänge NL = Nennlänge X = Mindesteinbautiefe	

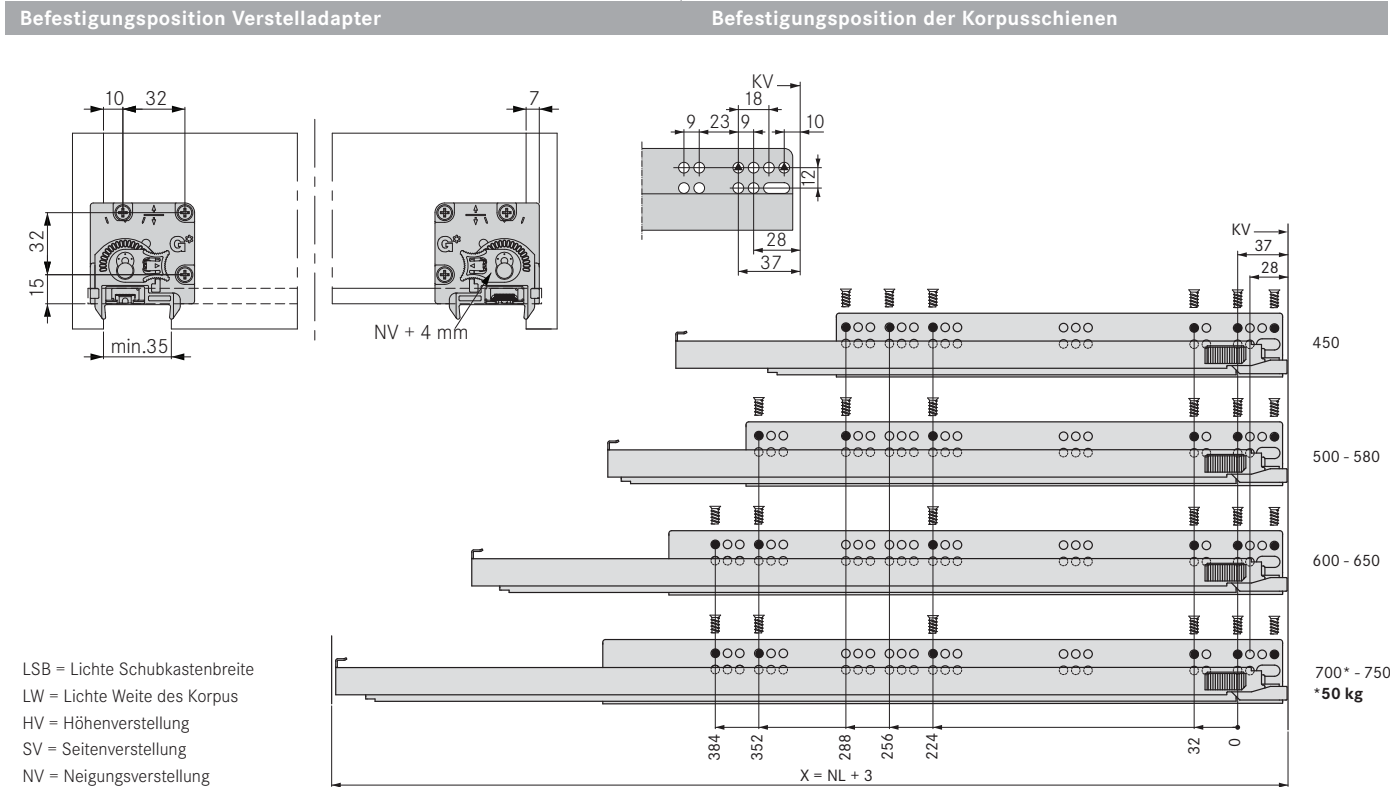
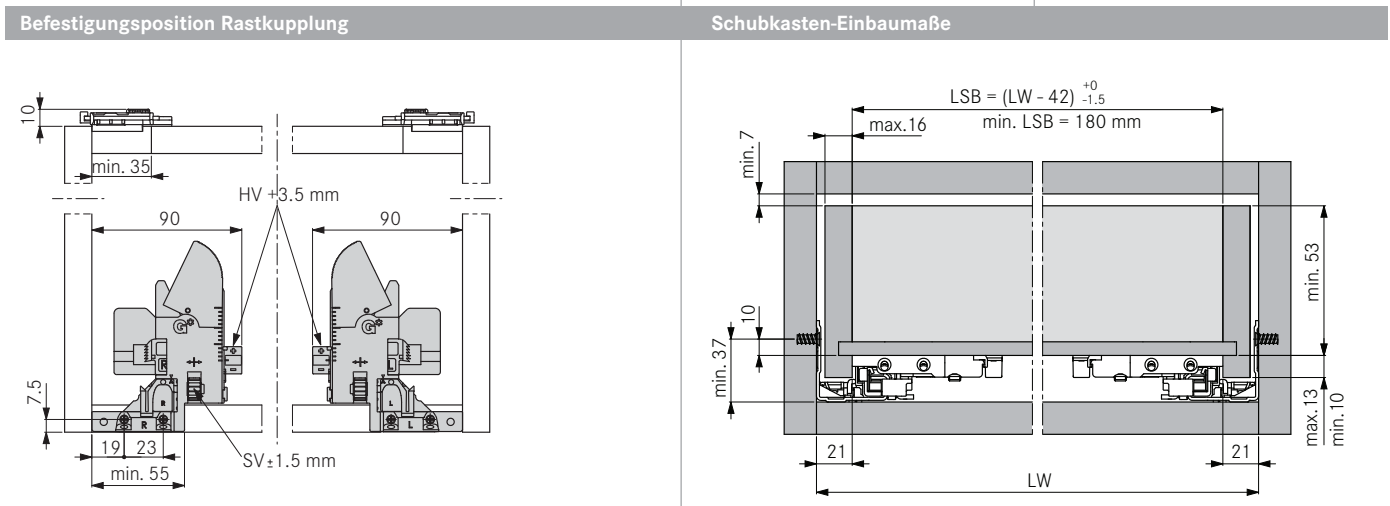

LSB = Lichte Schubkastenbreite
 LW = Lichte Weite des Korpus
 HV = Höhenverstellung
 SV = Seitenverstellung
 NV = Neigungsverstellung
 KV = Korpusvorderkante

Alle Maße in Millimeter.

System-Information

Führungen

Organisations- und Reling-Systeme

Zubehör und Montagehilfen

Technische Informationen